

www.inwestycjegminne.pl

ZNAK SPRAWY: IG.ZP.271.3.2020. Budowa Parku Kulturowego – Biblioteki w Stężycy

Wyjaśnienia nr 3 treści SIWZ

Na podstawie art. 38 ust. 1 i 2 ustawy z dnia 29 stycznia 2004 r. Prawo zamówień publicznych udzielam następujących wyjaśnień treści SIWZ oraz wprowadzam modyfikację SIWZ poprzez uzupełnienie opisu przedmiotu zamówienia:

Pytania i odpowiedzi:

1. Prosimy o udostępnienie projektu instalacji zewnętrznych

Odp. Przyłącze kanalizacji sanitarnej należy wycenić zgodnie z Projektem zagospodarowania terenu – wyjście z budynku naniesione na rys. S-1, odcinek DN160 PCV dł. 3 mb zakończony studnią kanalizacyjną PP 315 z kinetą przelotową, pokrywa lekka A15. Instalacje elektroenergetyczne należy wycenić zgodnie z Projektem zagospodarowania terenu E-PZT. Przyłącze wodociągowe - wyjście z budynku naniesione na rys. S-1 nie jest naniesione w projekcie zagospodarowania terenu – nie jest objęte zamówieniem.

2. Czy książkomat wchodzi w zakres wyceny

Odp. Nie, książkomat nie wchodzi w zakres zamówienia.

3. „Zgodnie z wytycznymi wyposażenia budynku przewiduje się wyposażenie Sali Multimedialnej w zaawansowany system AV. Zakres wyposażenia obejmuje:

- System projekcyjny oparty na projektorze laserowym Full HD i ekranie elektrycznym.
- System nagłośnienia frontального, efektowego, odsłuchu scenicznego.
- Zestaw mikrofonów bezprzewodowych oraz mikrofonów przewodowych.
- System rejestracji konferencji, spotkań oraz streamingu do sieci.
- System cyfrowej dystrybucji obrazu i dźwięku wraz z systemem sterowania systemem łącznie z zaciemnieniem i oświetleniem.
- System oświetlenia efektowego”

Prosimy o udostępnienie zestawienia urządzeń oraz ich parametrów podlegających wycenie.

Odp. Wyposażenie multimedialne nie wchodzi w zakres zamówienia. Zamawiający na wyposażenie multimedialne udzieli oddzielnego zamówienia. Zamawiający wskazuje na zapis zawarty w SIWZ - **pkt. 2 Załącznik A Opis przedmiotu zamówienia:**

Niniejsze zamówienie nie obejmuje dostawy multimedialnych i sprzętu komputerowego. Zamawiający na wyposażenie multimedialne przeprowadzi odrębne postępowanie. Wykonawca, z którym zostanie zawarta umowa na roboty budowlane na podstawie niniejszego postępowania, zobowiązany będzie do ścisłej współpracy z dostawcą i montażystą wyposażenia multimedialnego, w szczególności w zakresie: udostępnienia terenu budowy oraz współpracy w wykonaniu instalacji wewnętrznych. Na potrzeby obliczenia ceny oferty należy przyjąć ilości i rodzaj robót instalacyjnych określone w dokumentacji projektowej, nie mniej jednak Zamawiający zastrzega możliwość wprowadzenia zmian. W przypadku zmian, rozliczenie robót realizowane będzie zgodnie z postanowieniami umowy.

4. W opisie do projektu jest adnotacja: „stolarka okienna i drzwiowa w części historycznej drewniana, w pozostałych segmentach PCV” , natomiast na zestawieniach stolarki są to okna drewniane i aluminiowe. Prosimy o informację jakie okna przyjąć do wyceny.

Odp. Należy przyjąć do wyceny okna zgodnie z projektem wykonawczym – rysunkiem zestawienia stolarki okiennej (rys. nr ABW-21, ABW-22).

5. Prosimy o przesłanie detalu dotyczącego imitacji muru pruskiego na fasadach.

Odp. Nie projektowano imitacji muru pruskiego na fasadach. Jedyne 2 ściany w tej technologii są ścianami zabytkowymi, które przewidziano do zachowania – do odtworzenia zgodnie z wyjaśnieniami nr 1. Należy odtworzyć ściany w ich dotychczasowym kształcie i technologii używając materiałów, z których ściany zostały pierwotnie wykonane. Imitacje muru pruskiego zaprojektowano jako elementy ozdobne w projektowanych oknach biblioteki. Wymiary elementów drewnianych zostały wskazane na zestawieniu stolarki okiennej oraz na przekrojach.

6. Prosimy o przesłanie rysunków szczegółowych schodów stalowych wraz z określeniem ich wykończenia.

Odp. Schody oznaczone w projekcie jako schody z blachy ryflowanej oparte na konstrukcji stalowej:

Schody prowadzące do pomieszczenia technicznego – schody techniczne, konstrukcja stalowa, ocynkowana malowana na czarno, stopnice z blachy ryflowanej gr. min. 4 mm, pochwyt i balustrada stalowa prosta, malowane proszkowo na kolor czarny.

Wzór:



Schody na antresolę - schody stalowo-drewniane, konstrukcja stalowa, stopnice i spoczniki ze stali, okładzina z drewna zgodnie z opisem wykończenia posadzki – projekt rys. Rzut parteru - zestawienie wykończenia pomieszczeń. Pochwyt drewniany i ażurowa stalowa balustrada. Elementy stalowe ocynkowane malowane proszkowo na kolor czarny. Odporność REI60.

Wzór:



7. Proszę o potwierdzenie, że wszystkie elementy określone w załączniku „wykonczenie-wnetrz-biblioteka.pdf” należy wycenić w ofercie.

Odp. Tak, zestawienie wyposażenia ujęte w w/w opracowaniu, w tabeli „Wyposażenie biblioteki, aranżacja wnętrz - zestawienie ilości oraz parametry” należy uwzględnić w cenie oferty – należy dostarczyć i zamontować w ramach zamówienia.

8. Prosimy o określenie szczegółowych wytycznych dla zagospodarowania zieleni na dziedzińcu – ilości, wielkości i rodzaju drzew i krzewów.

Odp. Należy wycenić wykonanie nasadzeń drzew w ilości 10 szt. i traw w ilości 10 szt.:

Sosna karłowa *Pinus pumila* *Glauca*, wysokość bez bryły korzeniowej min. 40 cm - 5 szt.

Klon karłowaty palmowy, wysokość bez bryły korzeniowej min. 60 cm – 5 szt.

Trawa pampasowa (*Cortaderia selloana*) – 5 szt. – sadzonki rozwinięte, w pojemniku nie mniejszym niż C1.

Rozplenica japońska (*Pennisetum alopecuroides*) – 5 szt. - sadzonki rozwinięte, w pojemniku nie mniejszym C1.

Trawniki wykonane siewem: patio 40 m², pozostałe tereny zielone: 835 m², z uwzględnieniem nawiezienia ziemi urodzajnej na gr. 15 cm.

Zagospodarowanie terenu zgodnie z projektem oraz legendą.

Zamawiający zamieszcza wzór ławek (należy wykonać 3 szt.): ławka prosta bez oparcia, konstrukcja stalowa ocynkowana malowana proszkowo na kolor czarny, profil 80x40 mm, siedzisko z drewna iglastego wysuszonego komorowo, gr. deski min. 45 mm, impregnowane, zaoblone krawędzie, długość siedziska min. 195 cm.

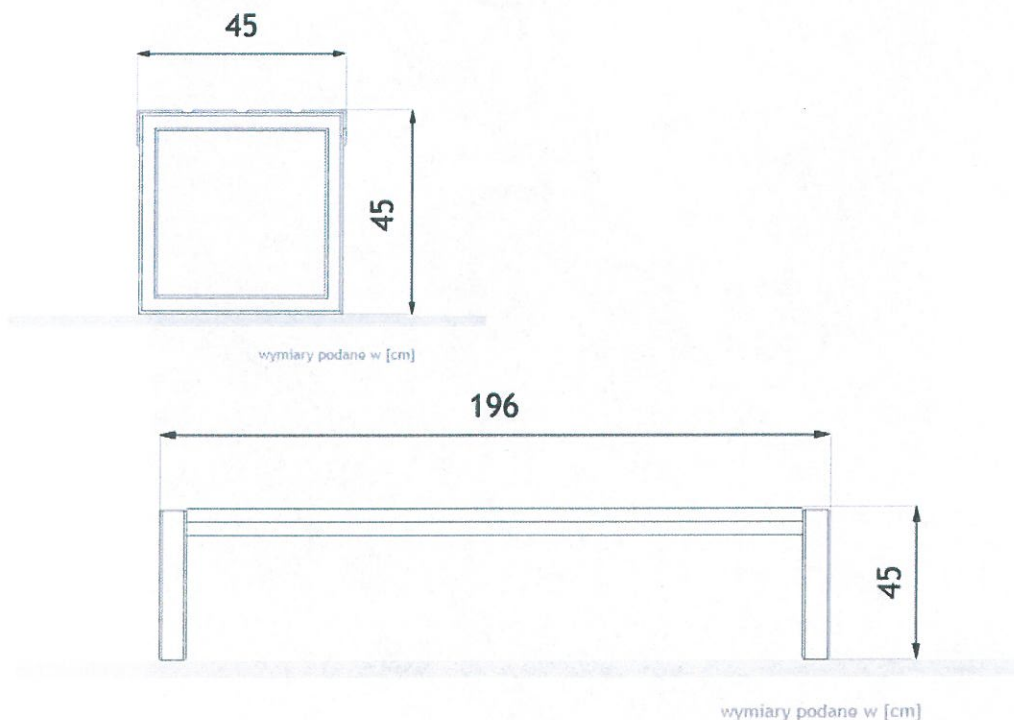



9. Poniżej przedstawiamy nasze uwagi do umowy:

Jednostka redakcyjna umowy	UWAGI DO UMOWY
§ 2 ust. 5	Prosimy uszczegółowić w ilu egzemplarzach i w jakiej formie (papierowa, elektroniczna) ma być przedłożony operat kolaudacyjny.
§ 4	Prosimy o poprawienie numeracji w tym paragrafie umowy - po ustępie 2 jest od razu ustęp 6 umowy.
§ 4 ust. 2 pkt 2	Propozycja uszczegółowienia fragmentu umowy poprzez dodanie następującej treści: „wprowadzenie i protokolarne przekazanie Wykonawcy placu budowy w terminie 7 dni od podpisania niniejszej umowy”
§ 4 ust. 6 pkt 37 lit f	Propozycja wykreślenia.
§ 5 ust. 8	Prosimy o wyjaśnienie czy do oferty koniecznym będzie załączenie kosztorysu ofertowego jaki pojawia się w przytoczonym fragmencie umowy? W udostępnionej przez Zamawiającego dokumentacji brak jest na dzień dzisiejszy takiego kosztorysu - jest tylko Załącznik nr 1 do SIWZ Formularz oferty.
§ 5 ust. 13	Propozycja zmiany terminu płatności za faktury z 30 dni na 21 dni.
§ 5 ust. 14 lit b	Propozycja dodania do ustępu umowy możliwości przedkładania Zamawiającemu oświadczeń podwykonawców o dokonanej przez Wykonawcę zapłacie (alternatywnie do przedkładania kopii przelewów bankowych).
§ 9	Propozycja dodania kolejnych ustępów o następującej treści: „W zakresie zamontowanych urządzeń Wykonawca udzieli na nie gwarancji zgodnej z gwarancją ich producenta lub dostawcy. Odpowiedzialność gwarancyjna Wykonawcy uzależniona jest od właściwej eksploatacji przez Zamawiającego, w szczególności zaś od dokonywania wymaganych przeglądów, napraw i serwisów, w tym zawarcia przez Zamawiającego wymaganych umów serwisowych.”
§ 10 ust. 1 pkt 2	Propozycja wykreślenia.
§ 11 ust. 1	Propozycja modyfikacji poprzez dodanie zastrzeżenia, iż przytoczony termin 7

pkt 1.4 lit a	dni nie będzie tyczył okresu świąteczno – noworocznego tj. 24.12-31.12.
§ 12	Propozycja doprecyzowania pkt 2 poprzez dodanie następującej treści: „2) Specyfikacja Istotnych Warunków Zamówienia (SIWZ) wraz z załącznikami”

Odp.

Operat kolaudacyjny w 1 egz.

Omyłka pisarska w § 4 (numeracja) została skorygowana.

Zamawiający uzupełnia zapis zgodnie z propozycją Wykonawcy tj. „wprowadzenie i protokolarne przekazanie Wykonawcy placu budowy *w terminie 7 dni od podpisania niniejszej umowy*”

Zamawiający nie wyraża zgody na rezygnację z zapisu.

Kosztorys ofertowy jest dokumentem niezbędnym do podpisania umowy – pkt. 14.5 SIWZ.

Zamawiający nie wyraża zgody na zmianę terminu płatności faktur.

Zamawiający nie wyraża zgody na załączanie oświadczeń podwykonawców o dokonanej przez Wykonawcę zapłacie.

Zamawiający nie wyraża zgody na proponowany zapis. Wykonawca nie może warunkować gwarancji od zawarcia odpłatnych, często u narzuconych podmiotów i po zawyżonych stawkach, usług serwisowych. Oczywistym jest natomiast, że jeśli Wykonawca wykaże, że do usterki doszło w wyniku niewłaściwego użytkowania, uprawnienia z tytułu gwarancji nie przysługują. Mają tu zastosowanie przepisy prawa powszechnie obowiązującego.

Zamawiający nie wyraża zgody na rezygnację z zapisu §10 ust. 1 pkt 2.

Zamawiający nie wyraża zgody na zmianę za zapisu § 11 ust. 1 pkt 1.4 i wskazuje, że podany okres odnosi się do dni roboczych.

Oczywistym jest, że załączniki stanowią treść SIWZ, wraz z wyjaśnieniami i modyfikacjami.

Zamawiający zamieszcza skorygowany projekt umowy z dnia 14052020.

10. „W pomieszczeniu sali multimedialnej oraz w pozostałych pomieszczeniach w których kanały nie będą obudowywane zastosować kanały izolowane w płaszczu z blachy stalowej, rodzaj kanałów i ich kolor przedstawić przed zastosowaniem do akceptacji branży architektoniczne/wystroju wnętrz”. Prosimy o potwierdzenie, że oprócz standardowej izolacji, na specjalne życzenie Inwestora należy zastosować płaszcz z blachy stalowej. Podniesie to znacząco wartość wyceny.

Odp. Tak, należy zastosować płaszcz z blachy stalowej, ocynkowanej malowanej proszkowo na kolor czarny.

PREZES
Marcin Wysocki